

Henny Penny Druckfritteusen



Gas-Druckfritteuse PFG 691 Gas-Druckfritteuse PFG 691 Computron 8000

Beschreibung:

Druckfritteusen frittieren bei geschlossenem Deckel und nutzen dabei den entstandenen Druck innerhalb der Frittierkammer. Durch diese Methode wird die Frittierzeit verkürzt und die Frittieremperatur gesenkt. Die Feuchtigkeit des Frittiergutes kann nicht entweichen, gleichzeitig wird das Eindringen des Fettes in das Frittiergut verhindert. Das Frittiergut bleibt saftig im Geschmack und ist gesünder als „normal“ frittierte Produkte.

- spezieller Hebemechanismus zum Öffnen und Schließen des Deckels
- Gestell zum problemlosen Einhängen unter den geöffneten Deckel
- integriertes Filtersystem
- Sicherung gegen Öffnen des Deckels während des Frittiervorgangs (unter Druck)
- Überdruckventil
- Gehäuse aus Edelstahl
- wahlweise in Erdgas oder Propangas
- tiefe „Kaltzone“
- optional mit Steuerung Computron 8000



Technische Daten PFG 691:

Kapazität: 11 kg Frittiergut
Fettinhalt: 45 kg
Gasanschluss: 23,4 kW; 3/4 Zoll
Elektroanschluss: 230 V; 1NPE; 1200 W
Maße B/T/H: 648 x 1062 x 1595 mm
Höhe bei geöffnetem Deckel 1753 mm

Computron 8000

- 10 programmierbare Frittiervorgänge
- Frittiervorgänge mit mehreren Stufen
- Digital-Anzeige
- Schmelzyklus programmierbar
- Frittierzeitanpassung bei unterschiedlicher Füllmenge
- Druck programmierbar
- Programm für Filterzyklus
- Service- und Kontrollprogramme

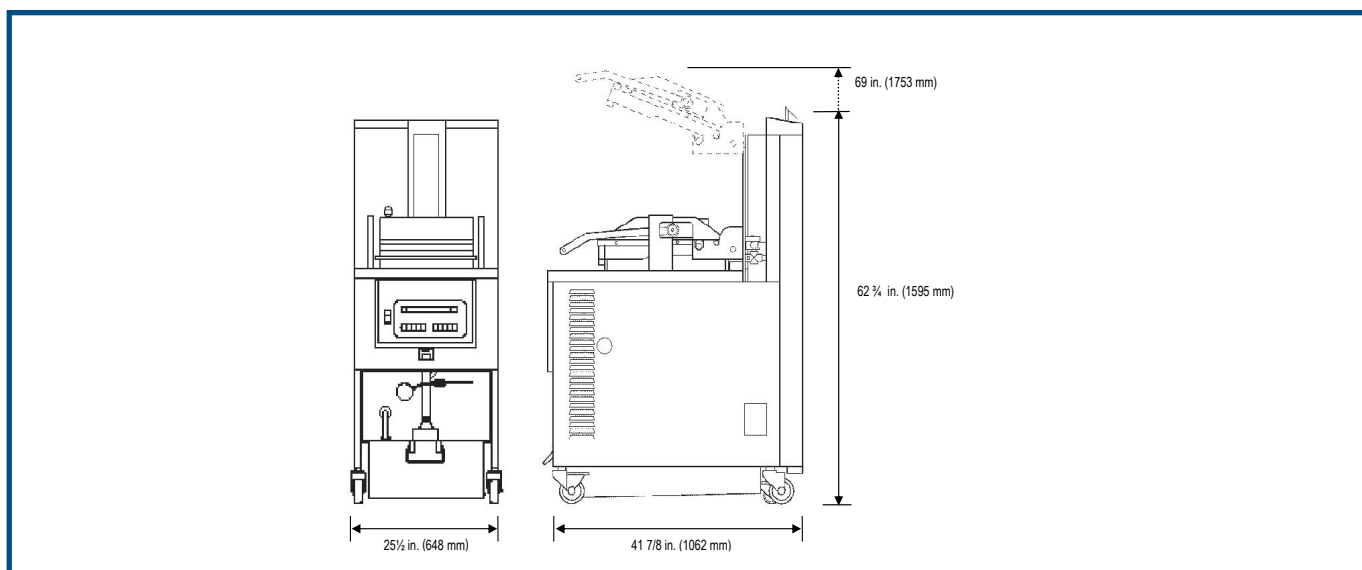

TDS • Technik, Design & Service für die Gastronomie
Siemensring 37 • 47877 Willich
Telefon: 02154 - 92 37 5 • Fax: 02154 - 92 37 75
Internet: www.t-d-s.info • E-Mail: info@t-d-s.info

Alle Angaben ohne Gewähr.
Irrtümer und technische Änderungen vorbehalten.
Stand: Dezember 2004